



XEDOS 6



Eine Erwartung findet ihre Erfüllung.

Unsere Zeit ist voller Dynamik. Täglich überrascht sie uns mit neuen Reizen und überflutet uns mit hektischen Signalen. Die Faszinationen von heute unterliegen den Attraktionen von morgen.

Nichts ist mehr bleibend, so scheint es. Veränderungen bestimmen unser Leben. Da verwundert es nicht, daß sich immer mehr Menschen an neuen Werten orientieren und ihre Bestätigung in der Ausgewogenheit von Qualität, Leistung und Ästhetik suchen.

So ändert sich auch unsere Einstellung zu einem Objekt, das wie kein anderes unsere Mobilität beeinflusst: das Auto.

Nicht Imponiergehabe ist länger gefragt, sondern individueller Fahr genoß und jener Hauch von Noblesse, der uns hilft, die heutigen Verkehrsverhältnisse erträglicher zu gestalten. Das Ergebnis dieses neuen Anspruchs steht vor Ihnen.

Der Xedos 6. Eine Limousine der besonderen Art.

Ausgewogene Eleganz zeichnet seine Linie.

Mit dem Erblicken des Xedos 6 erleben Sie gleich zwei faszinierende Momente: Einerseits überrascht die klassische Eleganz seiner Linie, andererseits überzeugt kraftvolle Dynamik im zeitgemäßen, kompakten Format. Sie begegnen einem Automobil, wie man es in unserer Zeit anspruchsvollen Designs zwar erwartet – aber selten zu sehen bekommt.

Damit präsentiert sich der Xedos 6 von seinem Erscheinen an als ein Blickfang, der

weit mehr zu bieten hat als den kurzfristigen Aha-Effekt, der mit den modischen Strömungen kommt und geht. Mit seiner fließenden Silhouette wird er all jene in Atem halten, die sich von den schönen Dingen des Lebens begeistern lassen.

Also Menschen, die Werte wie Kultur und Kunst, ästhetischen Stil und außergewöhnliches Design als einen bedeutenden Teil ihrer Lebensphilosophie betrachten und diese zu genießen verstehen.

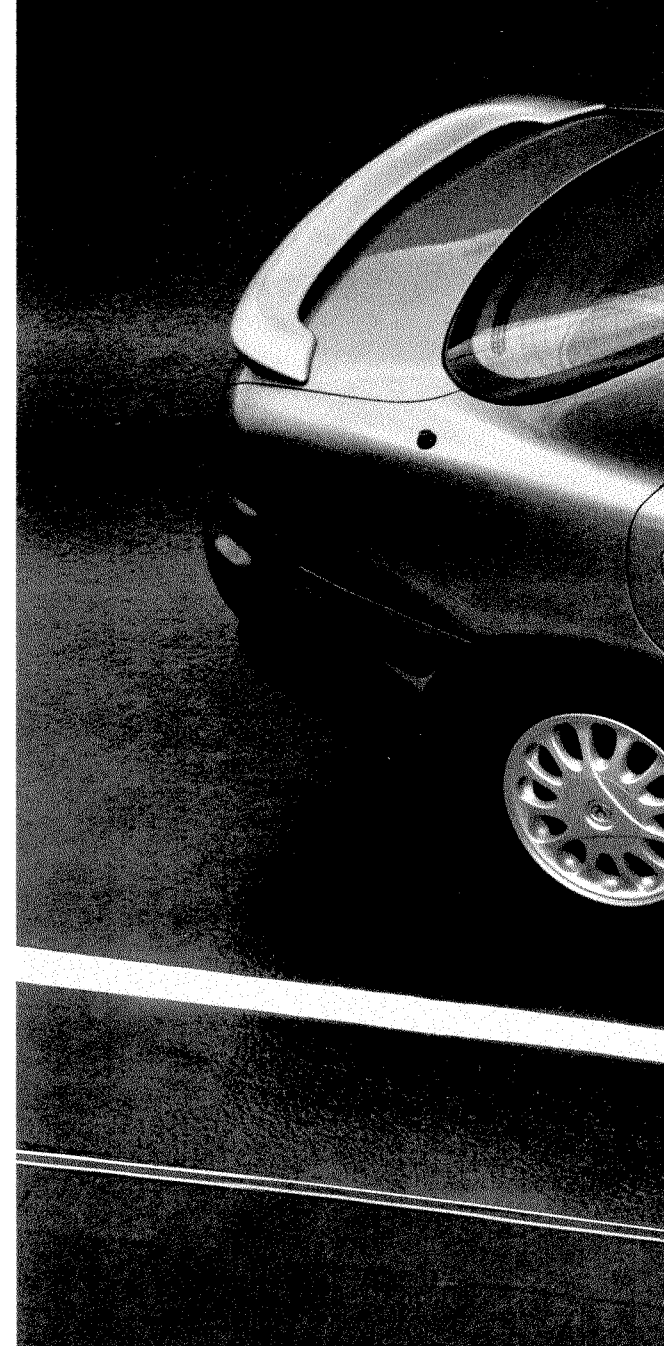





XEDOS 6

Sympathische Gelassenheit prägt seinen Charakter.

In unserer Zeit ist ein verständnisvolles Miteinander sinnvoller als die Dominanz der Überlegenheit. Geduld weckt Sympathie. Gelassenheit bringt uns weiter.

Eine Formel, die im Xedos 6 auf bestechend schöne Art zum Ausdruck kommt und insbesondere jene ansprechen wird, die eine vornehme Zurückhaltung übertriebener Zurschaustellung vorziehen. Der Xedos 6 belohnt diese souveräne Einstellung mit unge-

ahntem Fahr genoß. Denn neben aller Kraft, die in ihm steckt, verführt er vor allem durch seine komfortablen Qualitäten.



Zeitgemäßer Fahrge- nuß bestimmt sein Ambiente.

W

as sein optischer Reiz schon erahnen läßt, erfüllt der Xedos 6 mit seinen inneren Werten. Hier spiegelt sich die Kultur eines noblen Stils in jedem Ausstattungsdetail wider.

Denn hinter der wärmedämmenden Colorverglasung erwartet Sie ein Limousinen-Komfort, wie wir ihn heute verstehen: sinnvoll durchdacht und sorgfältig entwickelt.

Sei es die Einstiegsbeleuchtung an allen vier Türen, die asymmetrisch geteilt um-

klappbare Rücksitzlehne oder die Fußraumbeheizung vorn wie hinten – die Liebe zum Detail hat im Xedos 6 Methode.

Auch so nützliche Kleinigkeiten wie ein verschließbares Ablagefach zwischen den Vordersitzen oder die Tür- sowie Zündschloßbeleuchtung zeugen von der Sorgfalt, mit der unsere Konstrukteure den Xedos 6 gebaut haben.

Zweifellos gehört die Ruhe in dieser Limousine zu jenen auffallenden Eigenschaften, die ein streßfreies Dahingleiten auch

über längere Distanzen zum Genuß machen.

Dazu trägt eine exakte 5-Gang-Schaltung bzw. das auf Wunsch gegen Aufpreis erhältliche Automatikgetriebe ebenso bei wie die angenehm geformten Sitze.

Ein Komfort, der eine weitere Steigerung erfährt, wenn Sie zu so Selbstverständlichem wie Servolenkung, Zentralverriegelung, elektrisch einstell- und beheizbaren Außenspiegeln zusätzlich ein elektrisches Glasschiebedach, eine Audio-Anlage oder die Innenausstattung mit Leder wählen.





Ein neues Wohlgefühl wird zum Sicherheitsfaktor.

W

Wenn Sie zum ersten Mal in einem Xedos 6 Platz nehmen, machen Sie eine angenehme Erfahrung:

Das schwungvoll gestaltete Cockpit führt fort, was das Design dieser Limousine verspricht. Zumeinen fördert es ganz automatisch die Konzentration auf das Wesentliche. Zum anderen läßt es Ihnen freie Hand, Schalter und Hebel, die der Sicherheit und dem Komfort der Insassen dienen, spielerisch leicht zu bedienen. Faktoren, die den Wohlfühlfaktor in einem Fahrzeug fördern – viel-

leicht das wichtigste Sicherheitsmerkmal überhaupt. Harmonie ist somit auch der Begriff, der die Summe aller Eigenschaften im Xedos 6 am treffendsten beschreibt.

Aktive Sicherheitsmerkmale wie das perfekte Handling auch bei hohen Geschwindigkeiten, die ungehinderte Rundumsicht, das Anti-Blockier-System (4-Sensor-3-Kanal) sowie der Fahrer-Airbag zählen zu den zeitgemäßen Standards dieser frontangetriebenen Limousine.

Darüber hinaus ist es aber auch das

Wissen über den passiven Schutz der Passagiere, das erheblich zum entspannten Fahr genoß im Xedos 6 beiträgt. Denn die stabile Fahrgastzelle verfügt nicht nur über ausgefeilte Knautschzonen, sondern auch über einen in die Türen eingelassenen seitlichen Flankenschutz.



Die Qualität des Designs macht sich überall nützlich.

Im Xedos 6 erreicht zeitgemäßer Komfort einen neuen Stellenwert. Die Maßnahmen der Designer konzentrierten sich auf viele nützliche Ideen, die den besonderen Komfort dieser Limousine ausmachen. Beispielsweise Sonnenblenden, die so tief eingelassen sind, daß sie harmonisch mit dem Dachhimmel abschließen, und auch auf der

Fahrerseite einen Make-up-Spiegel haben.

Eine Innenraumbeleuchtung, die gleichermaßen dezentes wie klares Licht verteilt. In bequemer Reichweite finden Sie alle wichtigen Bedienungshebel. Elektrisch bequem richten Sie die beheizbaren Außenspiegel ein. Elektrisch gleiten alle vier Fenster in die gewünschte Position.

Geradezu spielerisch per Tipfunktion steuern Sie die wirkungsvolle Heizungsanlage zum idealen Raumklima. Der Xedos 6 offeriert einen Gebrauchskomfort, der Ihnen immer und überall von Nutzen ist. Vom höhenverstellbaren Lenkrad bis zum sich weit öffnenden Kofferraum, der zu einem mühelosen Be- und Entladen einlädt.

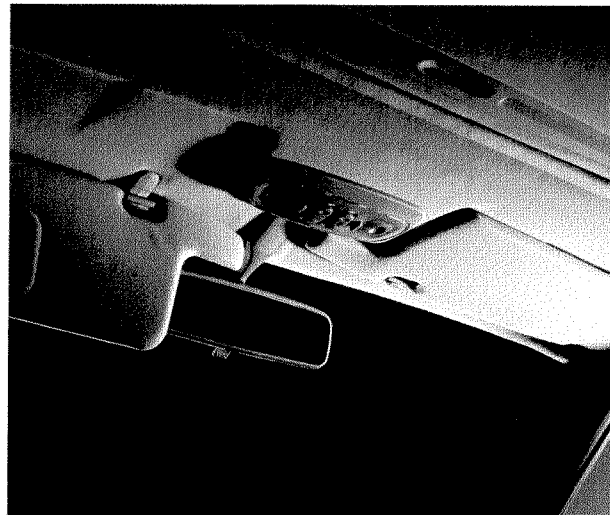
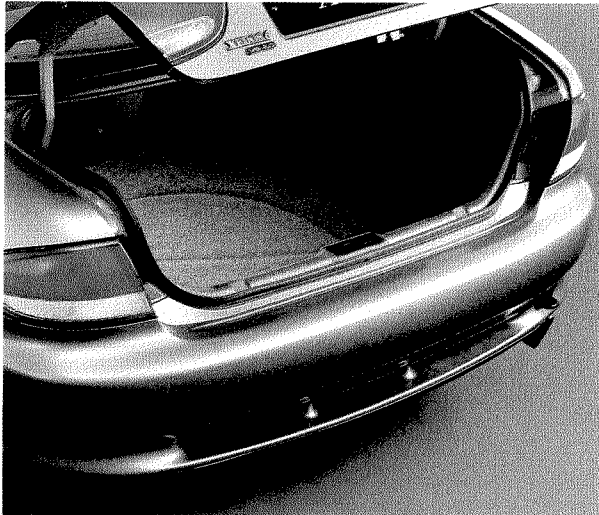
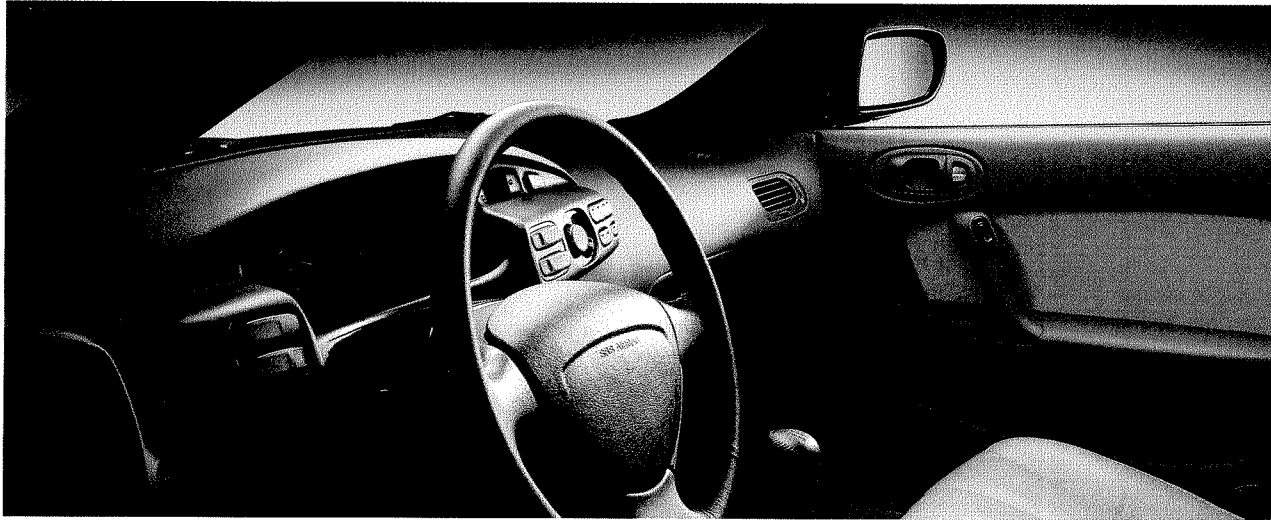

Und manchmal sind es auch so willkommene Details wie die bequeme Entriegelung des Tankdeckels vom Fahrersitz aus oder die sinnvoll in der Ablage hinter den Rücksitzen eingelassene Erste-Hilfe-Box, die Sie den nützlichen Komfort eines Xedos 6 genießen lassen.

Geschmeidige Dynamik unterstreicht seine kultivierte Erscheinung.

Die moderne Motoren-Entwicklung bei Mazda verblüfft die automobiler Fachwelt immer wieder mit überzeugenden Ergebnissen. So ist das für den Xedos 6 entwickelte neuartige DOHC-6-Zylinder-Triebwerk mit zwei obenliegenden Nockenwellen, 2,0l Hubraum und 24 Ventilen nur ein weiteres Beispiel für das begeisterte Engagement unserer Ingenieure und Konstrukteure.

Extrem kompakt in seinen Abmessun-

gen und erstaunlich leichtgewichtig, entwickelt dieser Motor 106 kW (144 PS) bei 6.000 min⁻¹. Doch weniger diese Quantität als vielmehr jene Qualität beeindruckt, mit der sich die Kräfte entfalten. Geschmeidig, wie man es von weit größervolumigeren Motoren kennt, mobilisiert dieses Triebwerk seinen Vorwärtsschub, was durch die exakt abgestimmte manuelle 5-Gang-Schaltung bzw. das 4-Gang-Automatikgetriebe noch besonders wirkungsvoll unterstrichen wird.

Vor allem aber ist es die überragende Drehmoment-Charakteristik, die dem Xedos 6 schon in niedrigen Drehzahlbereichen zu seiner gleichmäßig hohen Kraftentfaltung verhilft.

Da die Länge der Ansaugwege exakt auf die verschiedenen Leistungsstufen abgestimmt wurde, erreicht die Maschine praktisch über den gesamten Drehzahlbereich ein überzeugendes Drehmoment. Der mit Leichtbau-Kolben und -Pleuelstangen kurz-

hubig ausgelegte Motor überzeugt durch spontanes Ansprechverhalten.

Diese Dynamik entwickelt sich mit beispielhafter Ruhe und Gelassenheit. Kaum hörbar und nahezu vibrationsfrei arbeitet der Motor und übersetzt seine Leistung auf ökonomische Weise.

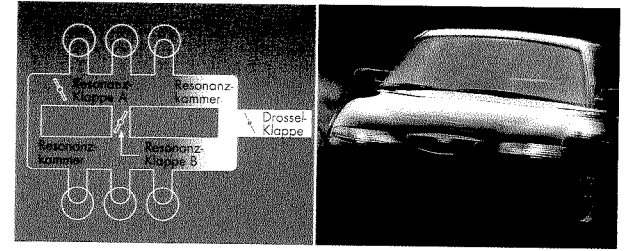
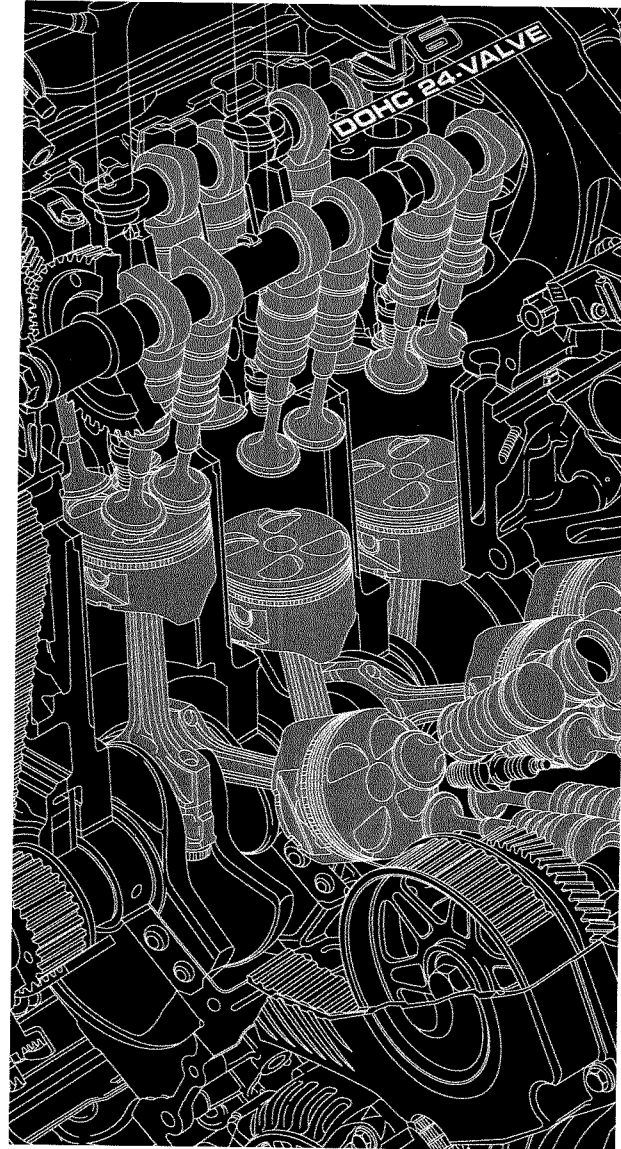
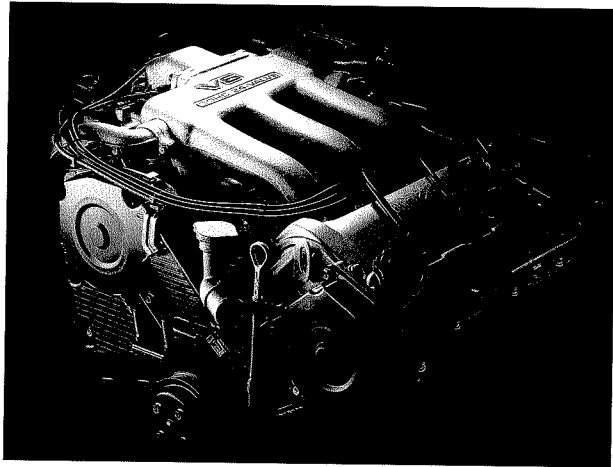

216 km/h (handgeschaltet) – steht ein äußerst angemessener Verbrauch von 8,1 Litern auf 100 km (nach ECE-Drittelmix) gegenüber.

Voraussetzungen, die zu einer übertragenden Fahrkultur beitragen, wie man sie in dieser kompakten Größe bisher nicht vermutete. Bietet der Xedos 6 mit seiner seidenweichen und flüsternd leisen Leistungsentfaltung doch ein ganz anderes Maß an Fahrgeuß und unterstreicht damit seinen Anspruch als Limousine der besonderen Art.

Den attraktiven Leistungsdaten – sei es der Spurt von 0 auf 100 km/h in 9,3 Sekunden oder die Endgeschwindigkeit von

Komfort und Sicherheit basieren auf technischen Feinheiten.

Eine komfortable Limousine braucht man nicht zu beherrschen. Mühelos und sicher steuert sie jedes von Ihnen gewünschte Ziel an. Unabhängig von dem Bild, das die Straßen bieten. Ein solch gehobener Fahrkomfort setzt natürlich ein Fahrwerk mit ganz besonderen Fähigkeiten voraus.

Der Xedos 6 schenkt Ihnen das Gefühl der Unabhängigkeit vom Straßenzustand. Ganz gleich, wie der Belag auch beschaffen

sein mag, den Sie gerade befahren – seine ausgeklügelte Fahrwerkskonstruktion sorgt dafür, daß Sie einfach darüber hinweggleiten. Ob in schnell durchfahrenen Kurven, auf geraden Strecken oder im winkeligen Straßenverkehr – der Xedos 6 hält seine Spur.

Dafür sind Einzelradaufhängungen an Vorder- und Hinterachse mit McPherson-Federbeinen ebenso verantwortlich wie die entsprechenden Quer- bzw. Längslenker und

Drehstab-Stabilisatoren. Dabei spielt die selbststabilisierende TTL-Hinterradaufhängung bei Mazda schon länger eine wichtige Rolle. Sorgt sie doch für die erforderliche Stabilität im Grenzbereich und ein geradezu vorbildliches Verhalten in schnell durchfahrenen Kurven.

Im Xedos 6 ließ sich diese Überlegenheit weiter perfektionieren. Beispielsweise durch den geometrischen Nachlauf der Vor-

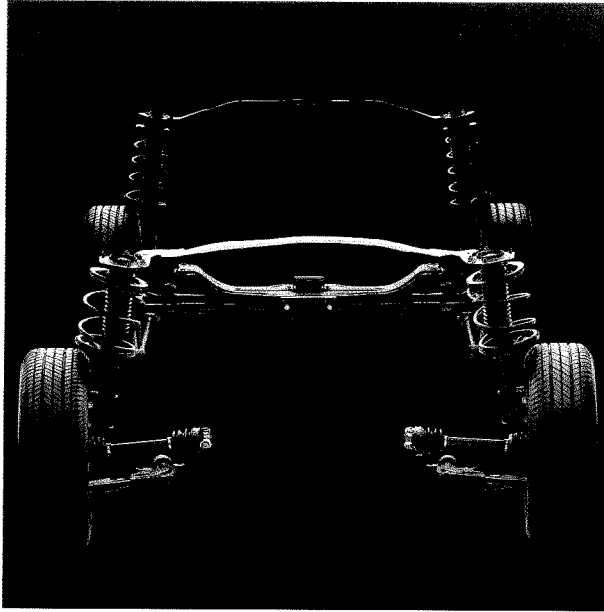

derradaufhängung und die asymmetrischen Lagerbuchsen in der Hinterradaufhängung.

Dieser hohe technische Aufwand zahlt sich in hervorragender Spurtreue und nicht zuletzt im unbeirrten Geradeauslauf bei hohen Geschwindigkeiten aus.

Die Beeinträchtigung durch Straßenunebenheiten wird somit auf ein erträgli-

ches Maß reduziert. Selbst kritische Situationen im Straßenverkehr werden aufgrund des leichten und sicheren Handlings minimiert. Dazu tragen auch die exakte Zahnstangenlenkung mit drehzahlabhängiger

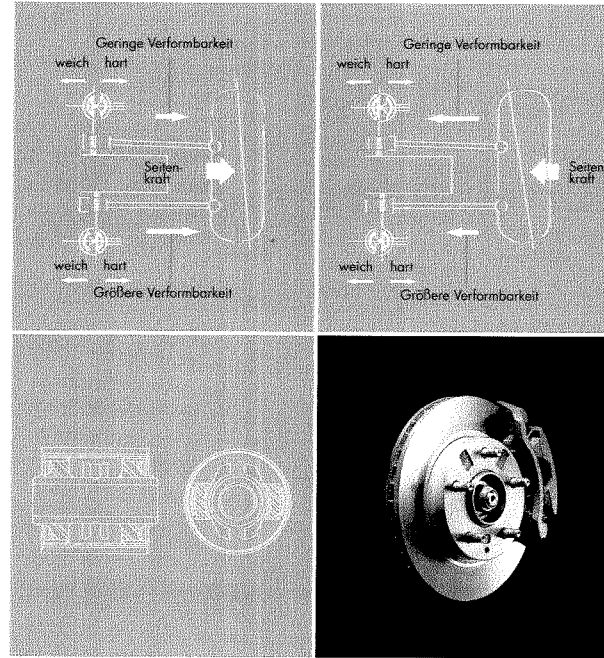

Servounterstützung und 195/60 R15-Niederquerschnittreifen mit optimaler Bodenhaftung bei. Andererseits verleihen das diagonal ge-

teilte Zweikreisbremssystem mit Bremskraftverstärker, die auf die Hinterräder wirkenden Bremskraftminderer und das Anti-Blockiersystem ein gutes Gefühl von Sicherheit. Aber erst eine auf vielen Hunderttausenden von Testkilometern vorgenommene Feinabstimmung aller Fahrwerkselemente führt zu jenem Fahrkomfort, der für den Xedos 6 angemessen erscheint.

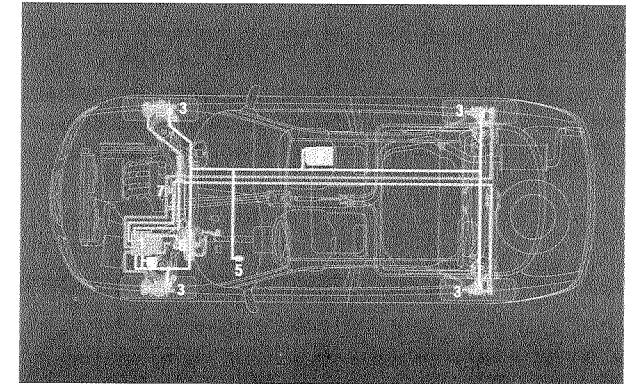

- | | |
|-------------------------------|------------------------------|
| □ Elektrik-Verbindungen | ▨ Hydrauliksystem |
| 1 Hydraulikeinheit | 5 Warnleuchte |
| 2 Elektronische Steuereinheit | 6 Bremskraftverstärker |
| 3 Radlaufsensoren | 7 Bremskraftverteilterventil |
| 4 Relais | |

Der Schutz der Passagiere ist höchstes Konstruktionsprinzip.

Bei den passiven Sicherheits-
einrichtungen beweist sich das Engagement
verantwortungsbewußter Konstrukteure.

So verwirklichten sie im Xedos 6 alle nur
denkbaren Maßnahmen zum Schutz der
Passagiere vor den Folgen eines möglichen
Unfalls. Die äußerst verwindungssteif ge-
baute Ganzstahlkarosserie weist im Front-

und Heckbereich computergenau berechnete
nachgebende Knautschzonen für eine gleich-
mäßige Verzehrung der Aufprallenergie auf.
Zusätzlich dienen ein in alle vier Türen
integrierter Flankenschutz sowie besonders
stabil ausgelegte Türschlösser der Sicher-
heit im Falle eines seitlichen Aufpralls.

Besonders wirkungsvoll agiert das

Anti-Blockier-System, bei dem die Brems-
aktivität für jedes Rad einzeln errechnet und
gesteuert wird.

So werden die beiden Vorderräder
jeweils von einem eigenen Hydraulikkreis
versorgt, während beim gemeinsamen Kreis
für die Hinterräder ein sogenanntes Select-
Low Program jeweils nur dasjenige Hinter-

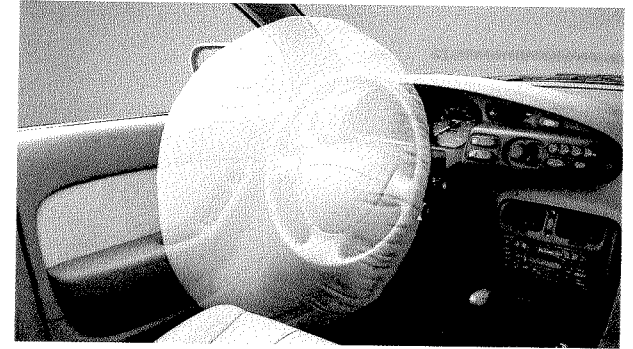
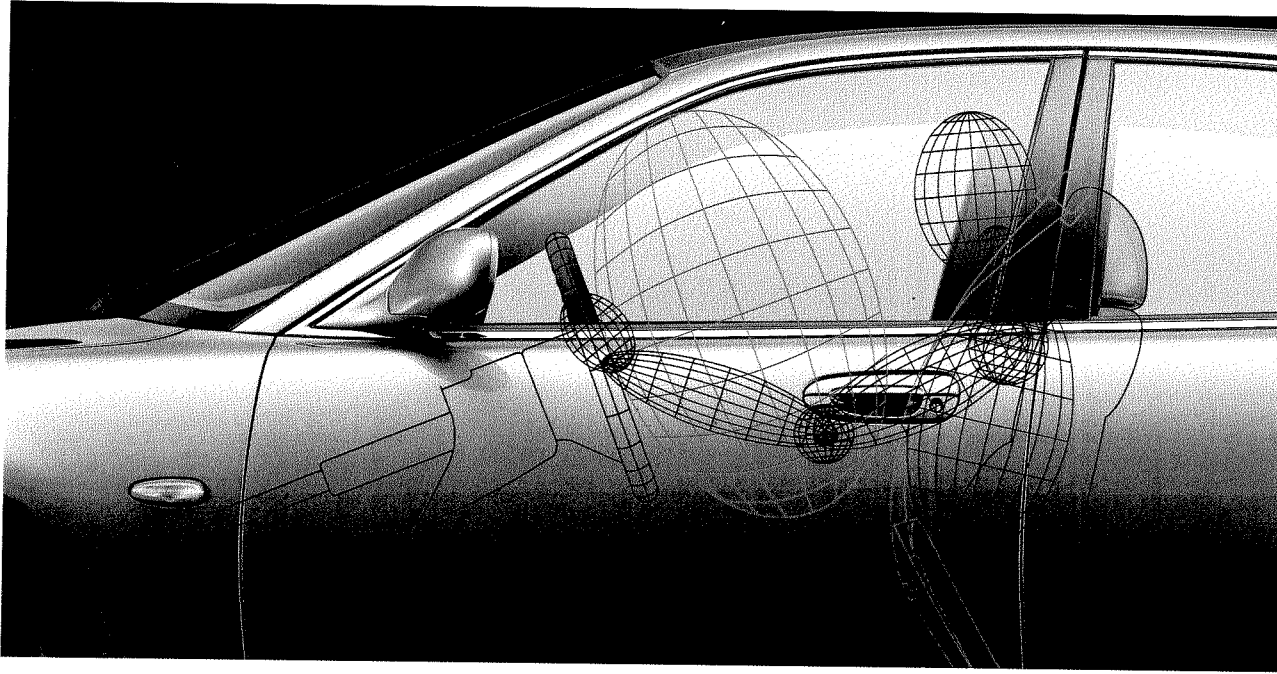

Außenspiegel – links horizontal, rechts vertikal – sind bei Bedarf beheizbar. Sie tragen zusätzlich dazu bei, rückwärtig auftretende Gefahren rechtzeitig zu erkennen.

Zusammengefaßt bietet der Xedos 6 einen Sicherheitsstandard, der in dieser Klasse Vorbildcharakter hat und dem langwierige Entwicklungsprozesse sowie aufwendige Testreihen vorausgingen. Denn die Sicherheit der Menschen in unseren Automobilen ist uns jede nur denkbare Anstrengung wert.

rad bedient, das die stärkere Blockierneigung zeigt. Zusätzlichen passiven Schutz bieten der Fahrer-Airbag sowie die 3-Punkt-Auto-

matik-Sicherheitsgurte, die sich vorne fünf-fach in der Höhe verstellen lassen.

Zur weiteren Sicherheitsausstattung gehören auch hochwirksame Halogenscheinwerfer in Ellipsoidtechnik und die integrierte Nebelschlußleuchte.

Die formal auf das Blickfeld des Fahrers abgestimmten und unterschiedlich großen

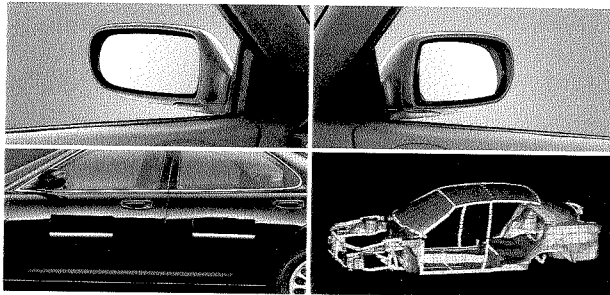

Kompromißlose Qualität garantiert seinen Wert.

Es unterstreicht den hohen Anspruch an die Qualität des Xedos 6, daß im Rahmen von Kapazitätserweiterungen für den Bau dieser neuen Limousine komplett neue Fertigungsanlagen in Hofu, Japan,

errichtet wurden. Denn wer hochwertige Autos bauen will, muß dies schon vor dem Produktionsprozeß berücksichtigen und entsprechend hohe Qualitätsmaßstäbe an die Konstruktion anlegen.

Erst wenn die Werkzeugmaschinen und Pressen, die Zulieferstraßen und Fertigungsroboter neu konstruiert sind, kann auch ein neues Automobil entstehen.

Für die makellose Fertigung des Xedos 6

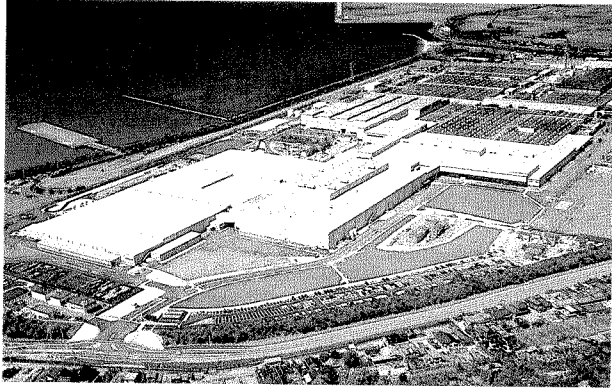

sind nicht weniger als 300 „intelligente“ Roboter verantwortlich. Sie übernehmen auch wichtige Qualitätsprüfungs- und Kontrollfunktionen, um letztlich jenes Qualitätsniveau zu sichern, das Mazda nun schon seit Jahren immer wieder beste Plätze in den Pannenstatistiken renommierter Automobil-Clubs einbringt.

Von der dreidimensionalen Computersimulation bis zur schwersten Stahlpresse in Japan sind in diesem hypermodernen Montagewerk sämtliche Einrichtungen in

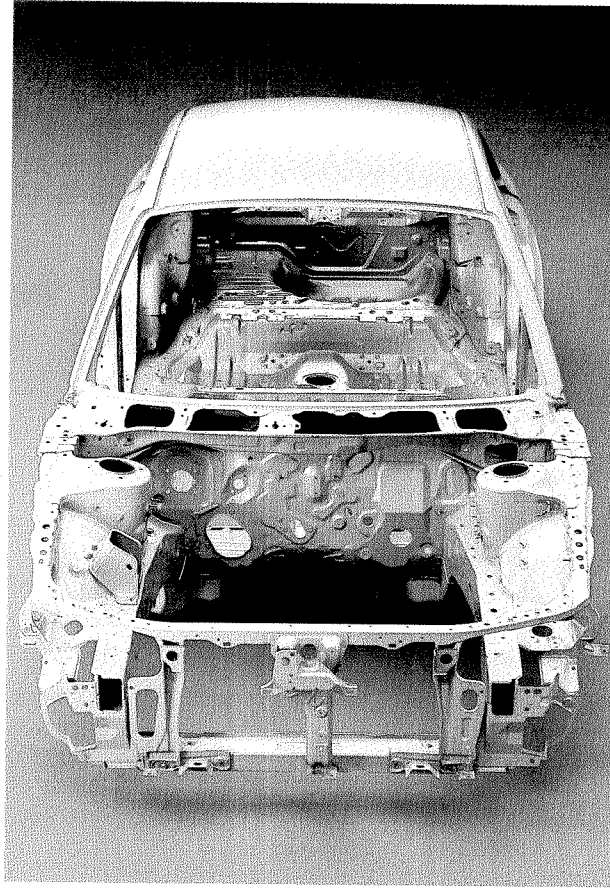

Entwicklung, Konstruktion und Fertigung darauf ausgerichtet, eine Qualität zu erzeugen, die den höchsten Ansprüchen genügt. Sogar die Leistung der Teilezulieferstraßen

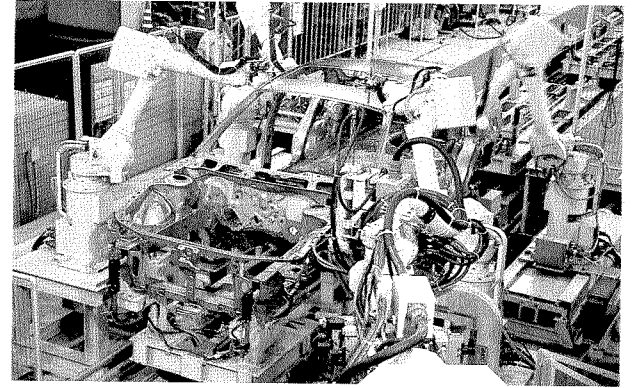
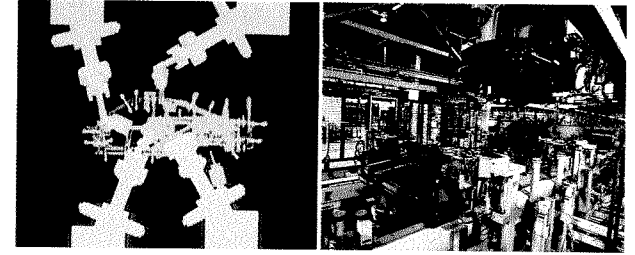

und der hängenden Transportbänder konnte spürbar und hörbar verbessert werden:

Einerseits arbeiten sie besonders effizient, andererseits fahren sie fast so geräuschlos, daß sogar die Mechaniker einen Hauch von jenem Komfort spüren, den Sie persönlich im Xedos 6 erfahren können.

In der Rotation trocknet der Lack zu ebenmäßiger Brillanz.

Ein revolutionäres Lackierverfahren machte weltweit schon von sich reden, als der erste Xedos 6 noch nicht einmal der Öffentlichkeit vorgestellt war: das Mazda „High Reflex Coating“.

Hierbei handelt es sich um eine 3-Stufen-Oberflächenbehandlung nach einem

völlig neuen Verfahren. Nachdem die vorbehandelte Karosserie in einem High-Speed-Zentrifugal-Rotationsprozeß mit dem Farblack besprüht ist, wird sie in einem neu entwickelten Hitzetunnel praktisch gebacken. Dabei rotiert die gesamte Karosserie so lange um ihre eigene Achse, bis der Lack

vollständig mit ihr verbunden ist. Ein extra harter Klarlack macht die Farblackschicht zusätzlich gegen Säure und Kratzer unempfindlicher, wie extreme Tests bewiesen haben. Zudem wird durch eine farbliche Abstimmung von Grund- und Decklack eine völlig neue Farbintensität erreicht. Zur wirk-

samen Rostvorbeugung besteht die Karosserie zu 90 % aus galvanisiertem Stahl. Andere, extrem belastete Karosserieteile sind mit Harz beschichtet. Ein PVC-Film bedeckt und schützt zusätzlich den gesamten Unterboden.

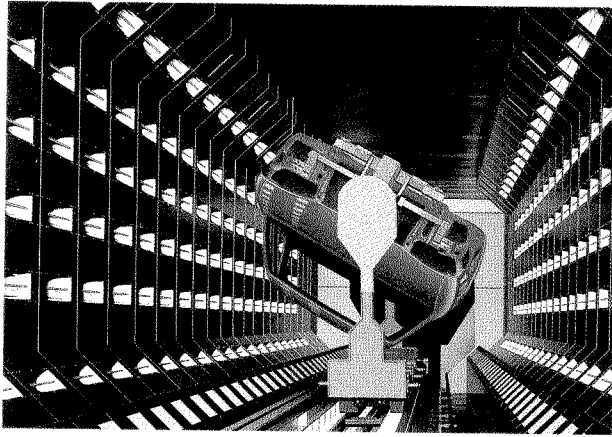

Ein Antirostwachs kriecht bis in die verborgensten Ecken.

Diese vorbeugenden Maßnahmen führen dazu, daß der Xedos 6 schon bei seinem Erscheinen zu einer Anlage von beständigem Wert wird. Verständlich, daß Mazda

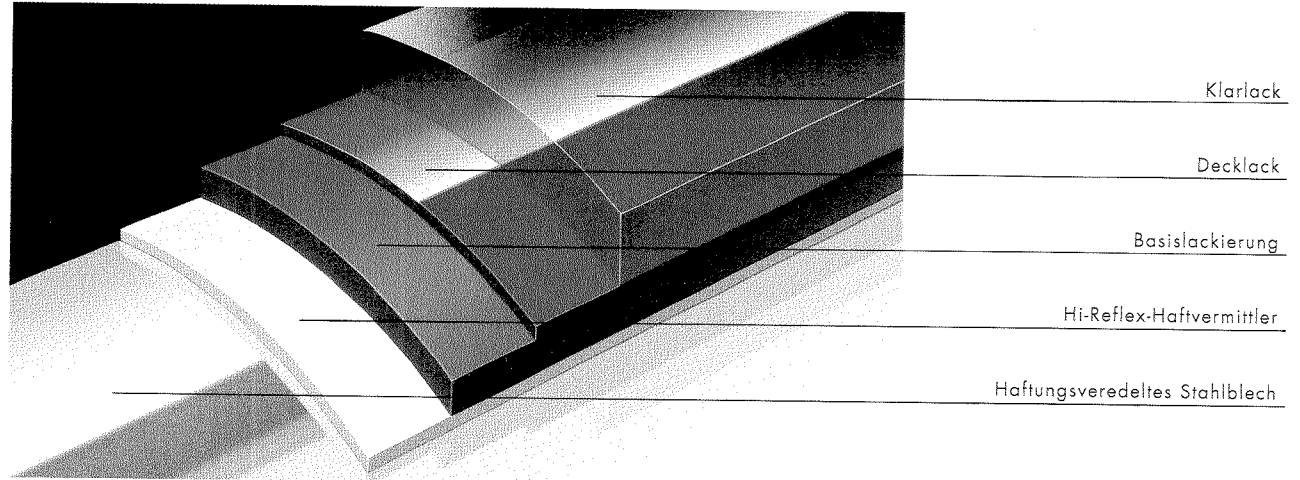

eine Reihe beruhigender Garantieleistungen gewähren kann. Diese reichen von einer 3jährigen Neuwagengarantie über die 6jährige Gewährleistung gegen Durchrostung bis zu einem Europe-Service.

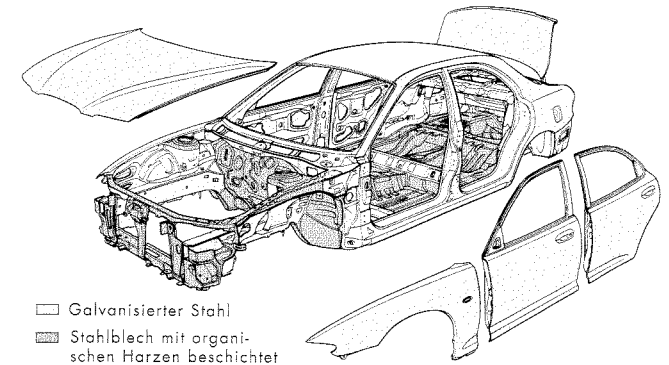

Ein verantwortungsbewußter Beitrag für die Welt, in der wir leben.

Die Qualität eines Produktes spiegelt das Niveau seiner Erzeuger wider – und ihrer Einstellung zu der Zeit, in der wir leben. Bei Mazda ist man davon überzeugt, daß wir unsere Umwelt sowenig wie nur möglich belasten dürfen. Deshalb arbeitet

Mazda engagiert an der Verwirklichung neuer, sauberer Konzepte.

Die Entwicklung eines besonders umweltfreundlichen Automobils bestimmte deshalb auch von Anbeginn die Strategie des neuen Xedos 6. Das schließt abgasarme

Triebwerke ebenso ein wie den Einsatz von naturschonenden und recycelbaren Rohstoffen. So werden beispielsweise Zylinderkopfdichtungen und Bremsbeläge asbestfrei hergestellt, FCKW-freie Flüssigkeit für die Klimaanlage benutzt.

Alle Kunststoffteile mit einem Gewicht von mehr als 100 g sind inzwischen recycelbar; das entspricht etwa 85 % aller im Xedos 6 verwendeten Kunststoffteile.

Ein Pilotprojekt zur Kunststoff-Rücknahme läuft bereits seit Jahresbeginn 1992 in Deutschland.

So gesehen setzt man bei Mazda alles daran, mit dem Xedos 6 auch ein neues Exempel umweltfreundlicher Automobiltechnik zu statuieren.

Und der Eigner der auch in dieser Hin-

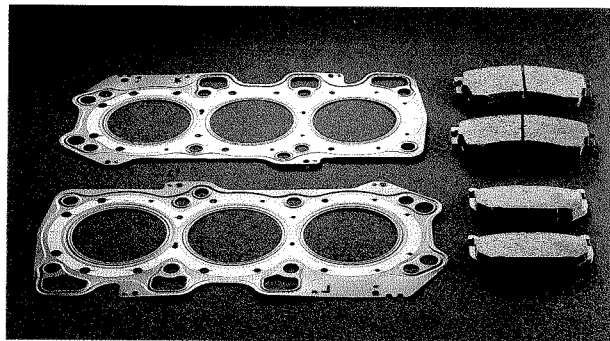

sicht außergewöhnlichen Limousine beweist einmal mehr, daß er mit seiner Entscheidung für den Xedos 6 nicht zuletzt auch einen Beitrag zu einem harmonischen Umgang mit der Welt leistet, in der wir alle leben.

Die Zukunft ist unsere Herausforderung.

W

er den Gefahren für unseren Lebensraum wirkungsvoll entgentreten will, muß mehr als nur visionäre Ideen zur Lösung der Probleme zu bieten haben.

Wir bei Mazda bemühen uns gezielt und unter Einsatz unserer gesamten Möglichkeiten darum, praktische Beispiele für einen besseren Umgang mit unserer Umwelt, ihren Ressourcen und nicht zuletzt ihrer Belastbarkeit zu geben.

Beispielsweise mit neuentwickelten

Motoren, die sich durch geringere Emissionen auszeichnen. Das können andererseits aber auch Materialien sein, die wir verwenden oder eben gerade nicht mehr verwenden. Wie z. B. Asbest, ohne den unsere Bremsklötze hervorragend auskommen, oder FCKW, das in der Kühlflüssigkeit unserer Klimaanlage nicht mehr vorkommt. Was einen, wenn auch bescheidenen, aber dennoch wirksamen Beitrag zur Rettung unserer Ozonschicht leistet. Aber auch zum

Recycling und zu den Alternativtreibstoffen haben sich die engagierten Forscher und Entwickler im Hause Mazda einiges einfallen lassen.

Ein besonders eindrucksvolles Beispiel dafür ist das von Mazda entwickelte Flexible Fuel Vehicle (FFV), dessen Magermotor wahlweise mit herkömmlichem Benzin oder einem Gemisch aus Benzin und dem sauberer verbrennenden Methanol läuft. Oder der 1991 vorgestellte erste wasserstoffbetriebene

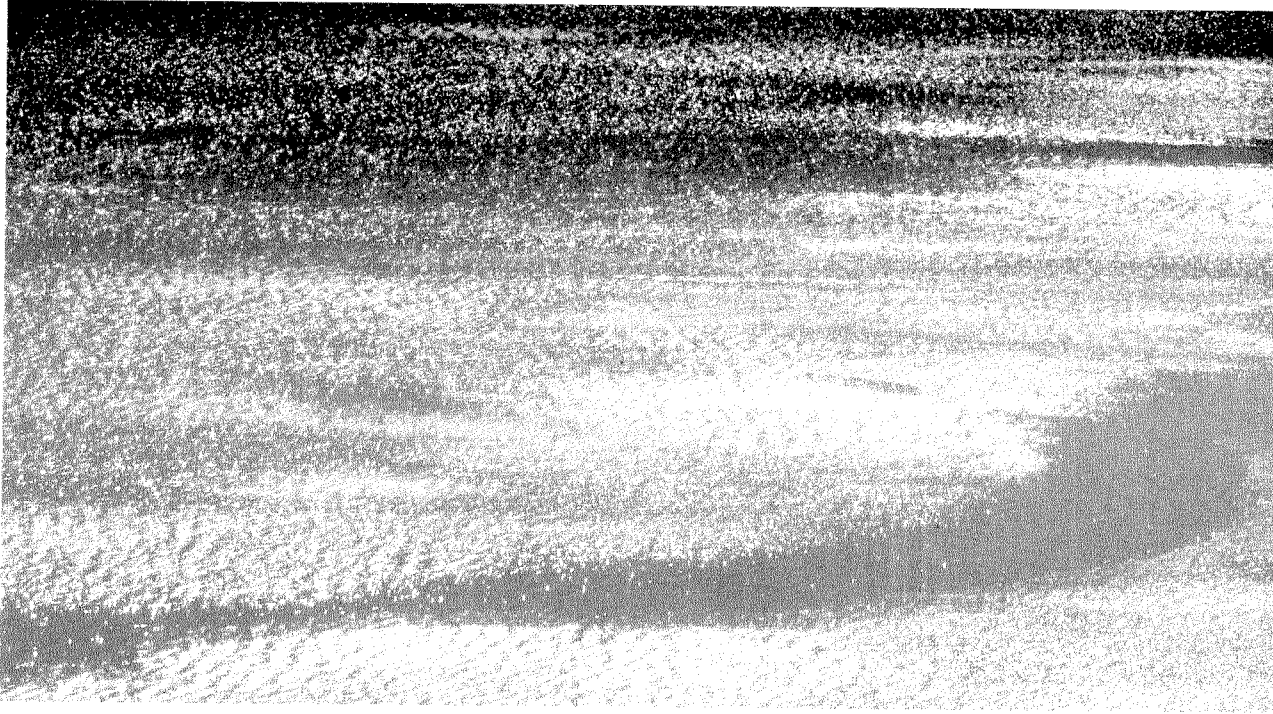

Kreiskolbenmotor der Welt. In ihm wird der wohl sauberste Treibstoff in einem geschlossenen, natürlichen Energiekreislauf umweltneutral verbrannt. Zurück bleibt nichts außer der Wassermenge, die zur Herstellung des Wasserstoffs benötigt wurde.

Andererseits forscht, entwickelt und

arbeitet man bei Mazda mit viel Engagement an neuartigen Verkehrsleitsystemen

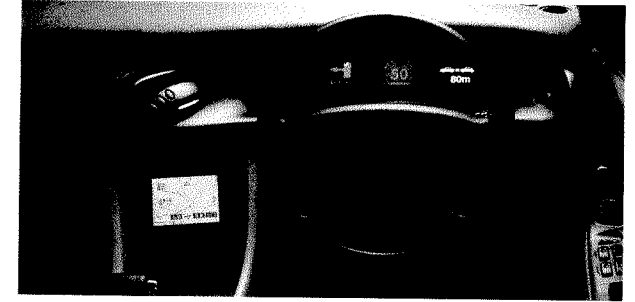
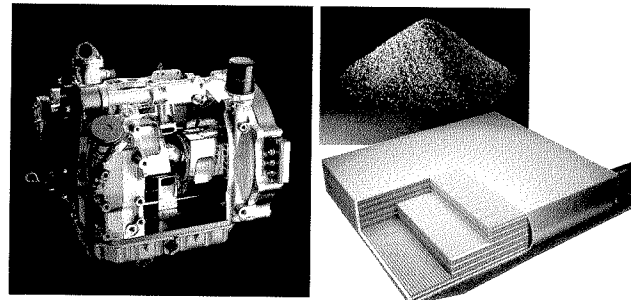

für den Nahverkehr. Dabei laufen Versuche, mittels eingebauter Sensoren, Monitore und über mikroprozessorgesteuerte Kameras den Verkehrsfluß sicherer zu machen.

Ein anderes Beispiel für den Erfolg unserer Bemühungen im Bereich der passiven Sicherheit ist die neuentwickelte Aufprallsimulationsanlage mit Verzögerungstechnik – die erste ihrer Art in der Welt. Mit ihr können Frontalzusammenstöße jetzt noch realistischer simuliert und somit noch exakter analysiert werden.

Unverwechselbare Details machen eine Persönlichkeit.

Der Charakter eines Automobils wird von seiner Linie bestimmt. Sein Charisma erhält es durch individuelle Details. Sie prägen seinen unverwechselbaren Charme und schaffen ein ganz persönliches Profil.

Nun wäre der Xedos 6 nicht von Mazda, brächte er von Hause aus nicht schon eine komplette Ausstattung mit, die kaum Wünsche offenläßt. Dennoch ist es uns gelungen, einige reizvolle Extras zu entwickeln, die

Sie auf Wunsch bei Ihrem Mazda-Händler erhalten. Zum Beispiel bietet sich Lieb-



habern traditionellen englischen Dekors eine Innenausstattung aus edlen Walnußhölzern an, die dem Interieur eine eigenständige Note beschert. Exklusivität zeigt in diesem Zusammenhang auch die Kombination mit der Türeinstiegsleiste aus matt glänzendem Chrom.

Sollte die ab Werk lieferbare Audio-Anlage nicht Ihren Wünschen entsprechen, bietet das Mazda-Zubehörprogramm eine Fülle von weiteren Alternativen. Außerdem

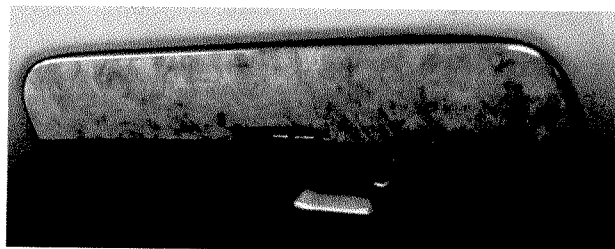

kann Ihnen Ihr Mazda-Händler von zusätzlichen Nebelscheinwerfern bis zu exklusiven Leichtmetallfelgen so manche reizvolle Offerte unterbreiten.

Denn Ihr Xedos 6 sollte so unverwechselbar sein wie der Mensch, der sich für diese Limousine entscheidet.

